

КДПА.74.134.7.014ГЧ

Перв. примен.

Справ. №

Подп. и дата

Изм. № дораб.

Взам. инв. №

Подп. и дата

Изм. № подл.

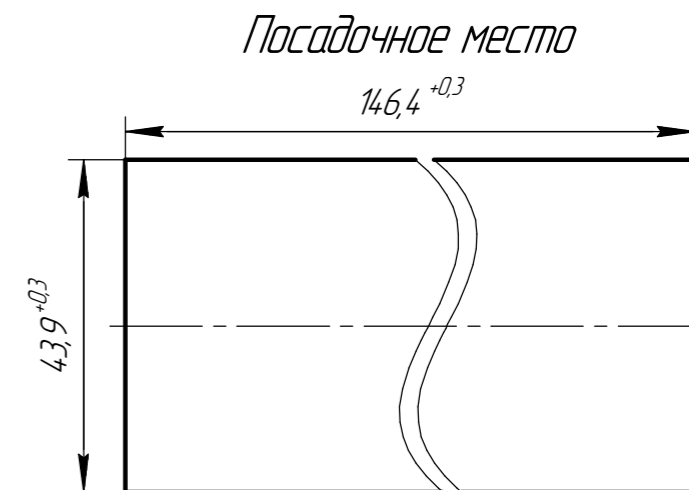
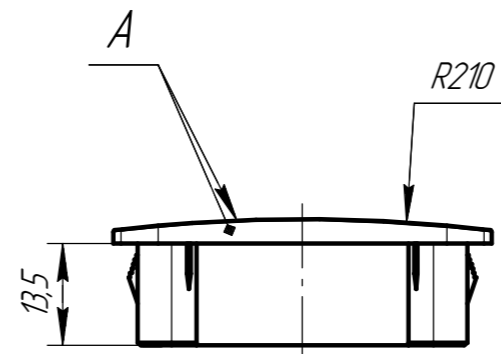
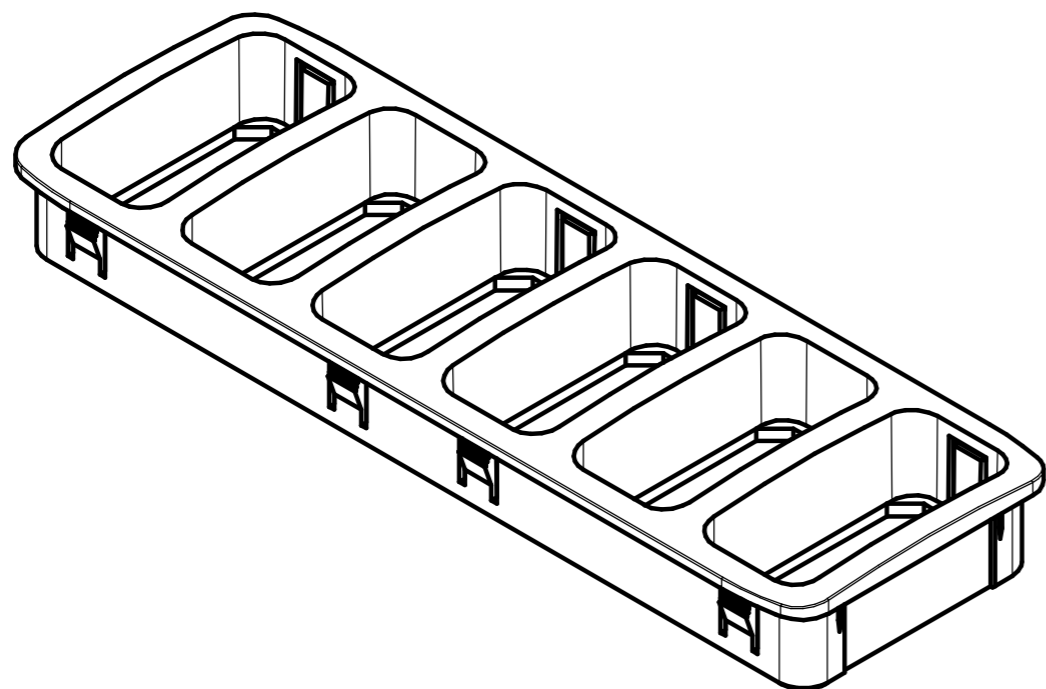
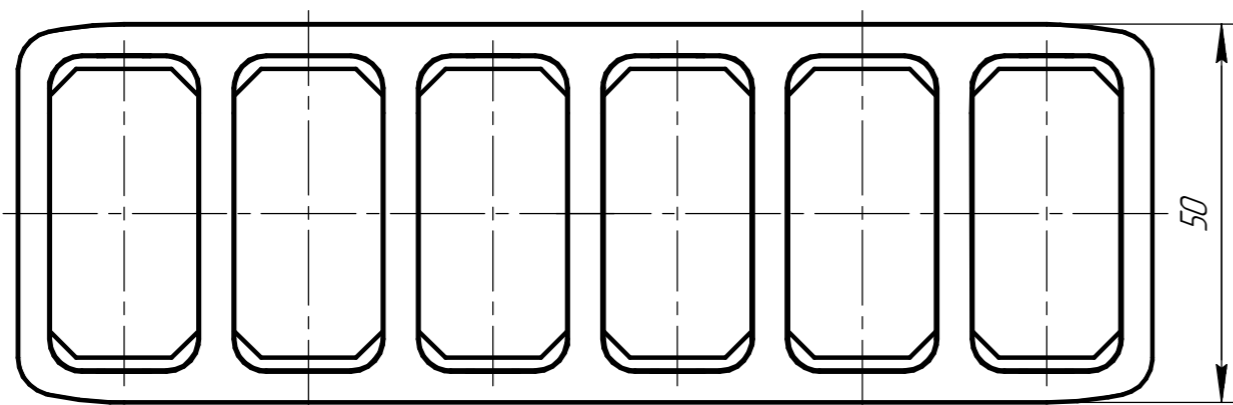
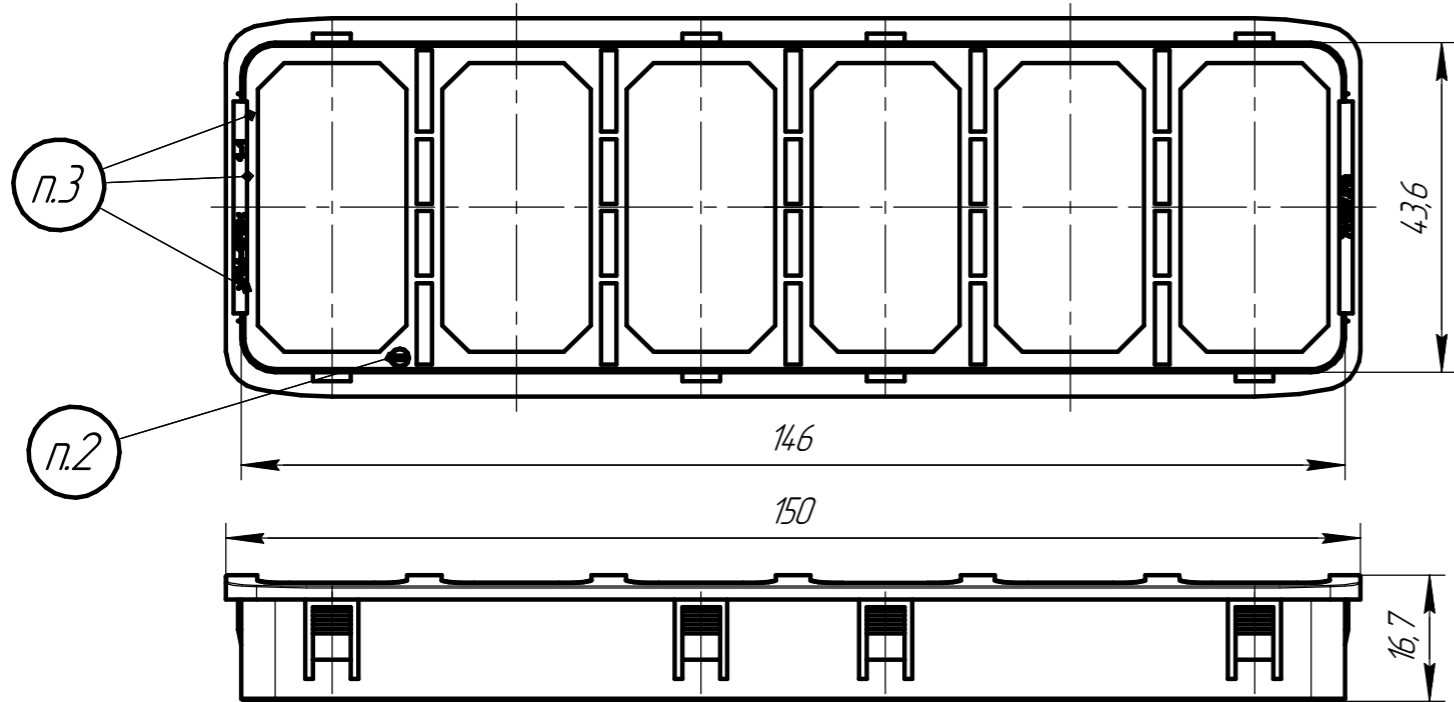

1. Текстура поверхности А – тиснение 1055 по каталогу фирмы MOLD-TECH.
2. Место маркировки товарного знака
3. Место маркировки обозначения изделия, условного обозначения материала >РА6-GF30<, порядкового номера литформы и гнезда.
4. Панель является декоративным элементом и предназначена для установки переключателей типа ПКл, ПКл.4, ПКл.5 Ф5.3709.011ТЧ.

				КДПА.74.134.7.014ГЧ				
Изм.	Лист	№ докум.	Подп.	Дата	Панель Габаритный чертёж	Лит.	Масса	Масштаб
Разраб.						А	28,77 з	1:1
Проб.						Лист	Листов	1
Т.контр.						АО "Завод "Копир"		
Нач.отд.								
Н.контр.								
Утв.								

Копировал

Формат А3